

【組立説明書】 溶接遮光パーテーション

- この度はビニプロ製品をお買い上げいただき、ありがとうございます。
- 製品を組み立てる前にこの組立説明書をよくお読みの上、正しく組み立ててください。
- 組立作業は安全に十分留意し、行ってください。
- 製品を長くご愛用いただくために、ときどき金具にゆるみ等がないか点検して締めなおしてください。



同梱内容

- 長パイプ 4本
- 短パイプ 2本
- キャスター用(固定足用)パイプ 4本
- L字ジョイント 6個
- 四つ又ジョイント 2個
- シート 1枚
- ロープ 1束
- 接着剤 1セット
- キャスタータイプ
 - キャスター 2個
 - ストッパー付キャスター 2個
- 固定足タイプ
 - キャップ 4個
 - アウターゴム 4個
- キャスタースパナー 1本

全体図

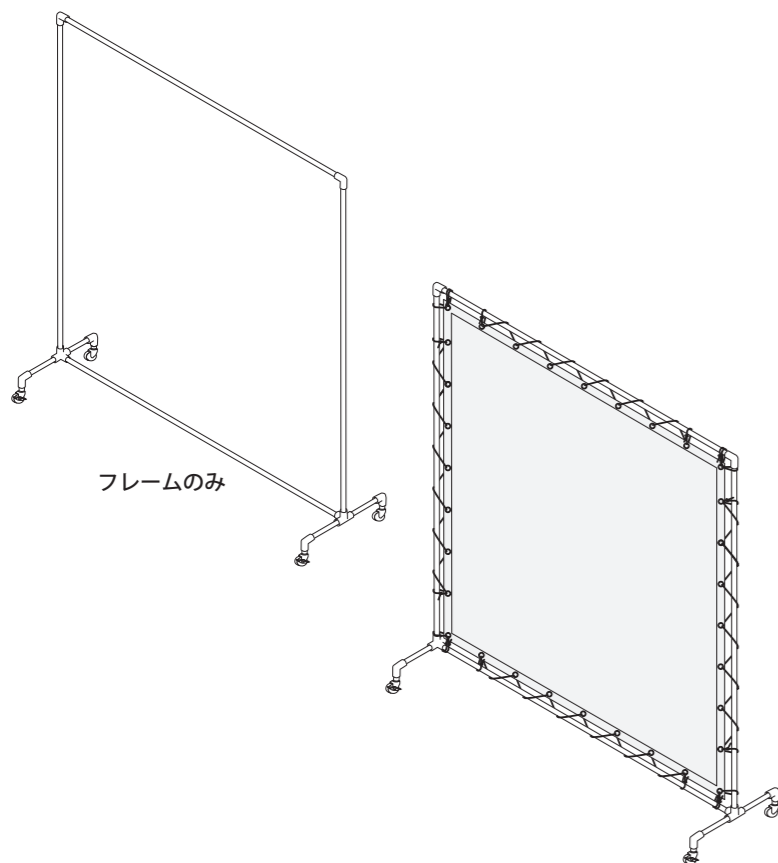

※このイラストはキャスタータイプです。

組み立て手順

1 フレームの枠の組立

長パイプ4本をL字ジョイントと四つ又ジョイントで繋いで四角形の枠を作る。
このとき、上部の2か所はL字ジョイントを、下部の2か所は四つ又ジョイントを使う。

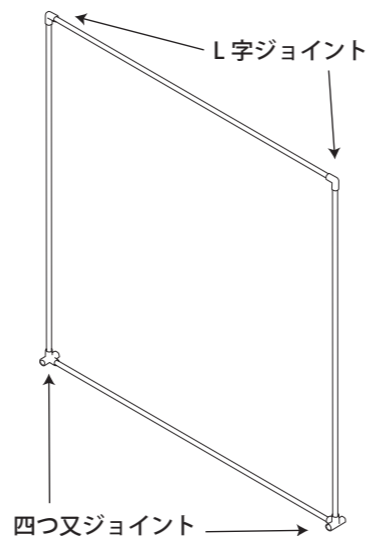

組み立て手順

2 キャスター(固定足)の組立

【キャスタータイプ】

キャスター用パイプにキャスターを差し込み、付属のキャスタースパナーで締めて固定する。

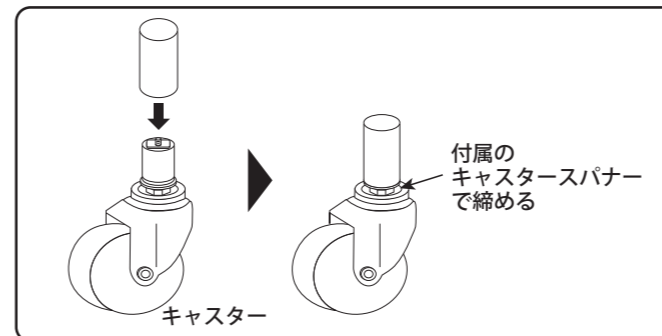

【固定足タイプ】

固定足用パイプにキャップを差し込み、さらにアウターゴムを差し込む。

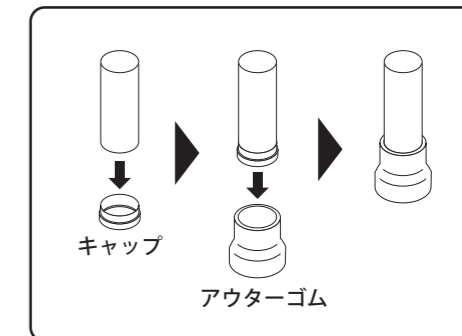

3 脚部の組立

短パイプを四つ又ジョイントに差し込み、ジョイントの中央位置まで通す。

短パイプの端部には、L字ジョイントと2で組み立てたキャスター(片側はストッパー付キャスター)もしくは固定足を取り付ける。

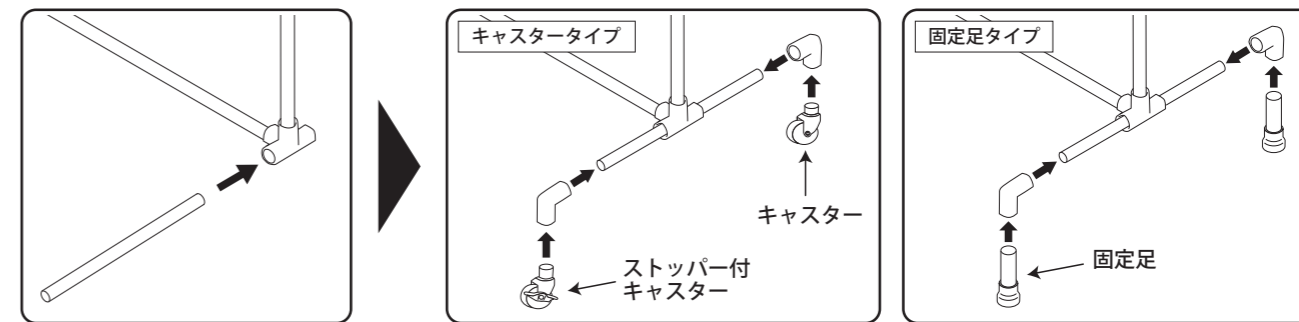

4 接着液で接続部を固定する

フレームの組立が完成したら、各ジョイント部に接着液を注入し、24時間程度乾かす。

※接着液は「取扱い上のご注意」をよく読み、使用してください。火気に近づけず、屋外、もしくは換気の良い場所でのみ使用してください。

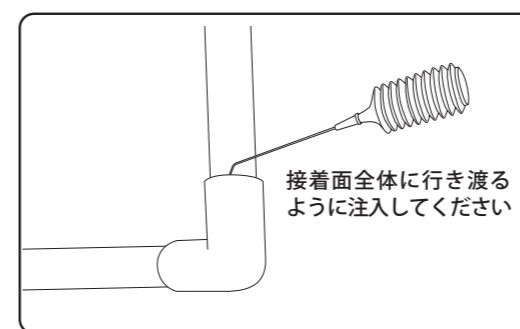

5 シートの取付

シートを広げ、ロープで固定する。
※四つ角をはじめに固定すると、取付がスムーズです。
詳しくは「テントシートの取付説明書」をご参照ください。

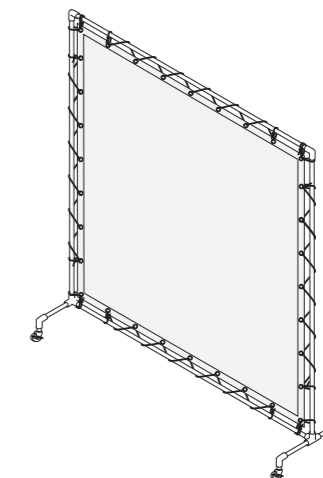

ビニプロ.com

産業繊維・資材のオーダー製作

TEL : 0120-441-723 FAX : 052-766-6960

MAIL : info@vinypro.com

https://vinypro.com/

運営会社 株式会社チームライク カスタマーセンター

