

【組立説明書】 間仕切りビニールブース「Pro」

- この度はビニプロ製品をお買い上げいただき、ありがとうございます。
- 製品を組み立てる前にこの組立説明書をよくお読みの上、正しく組み立ててください。
- 組立作業は安全に留意し、3～4名で行ってください。
- 製品を長くご愛用いただくために、ときどき金具にゆるみ等がないか点検して締めなおしてください。



部材

- 柱・間柱
 - 火打ち材
 - つなぎ材
 - シート（天井・本体）
- ※オプション

 - 入口部シート（カーテン・のれん等）1式
 - カーテンレール・ブラケット等

※柱・つなぎ材・シートはスパン数（長さ）によって必要数や、鋼材の種類・サイズが異なります。

全体図

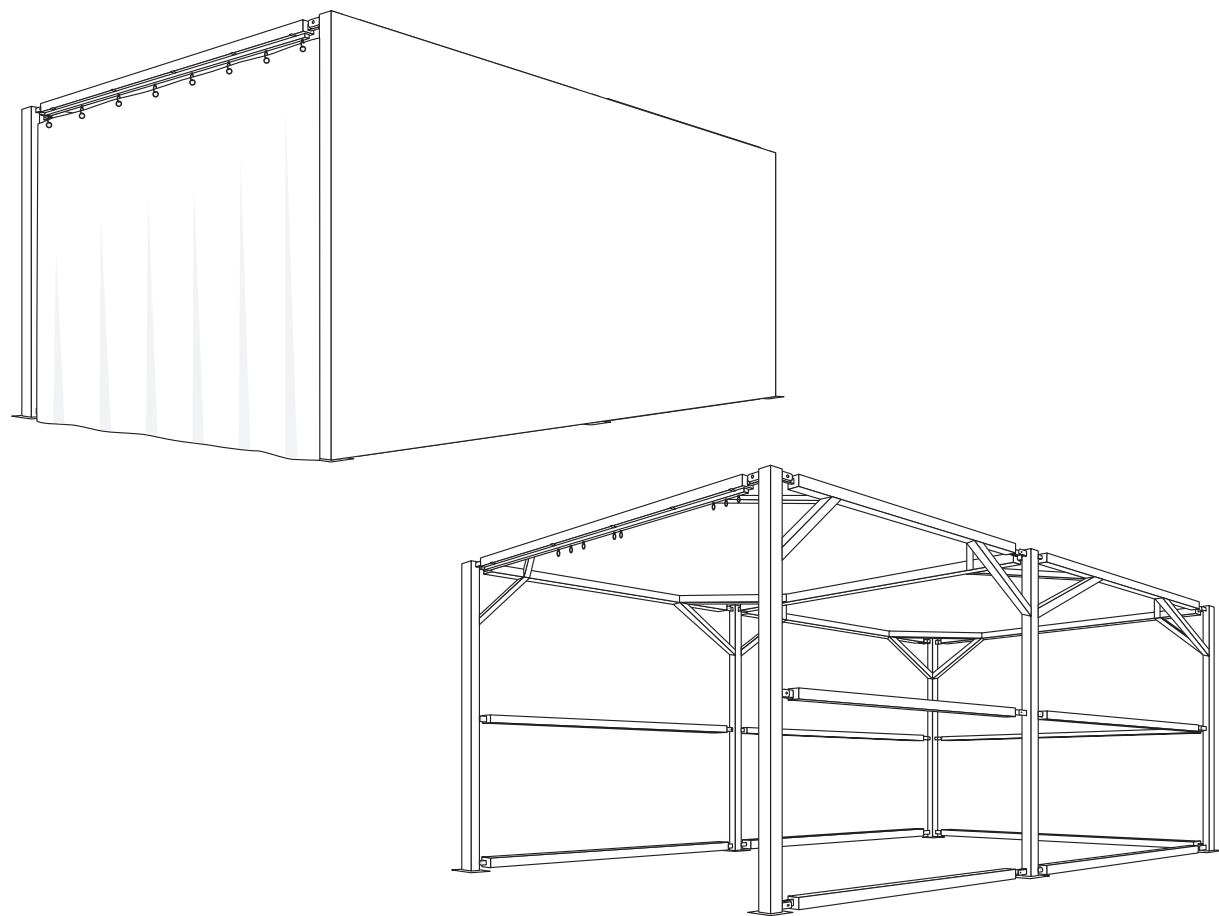

フレームのみの全体図

組み立て手順

1 柱位置の決定

ブースの柱位置（ベースプレートの位置）を決め、ブースの設置場所に部材を配置する。
※柱の外側がブースの外側と一致するように設置してください。イラスト参照。

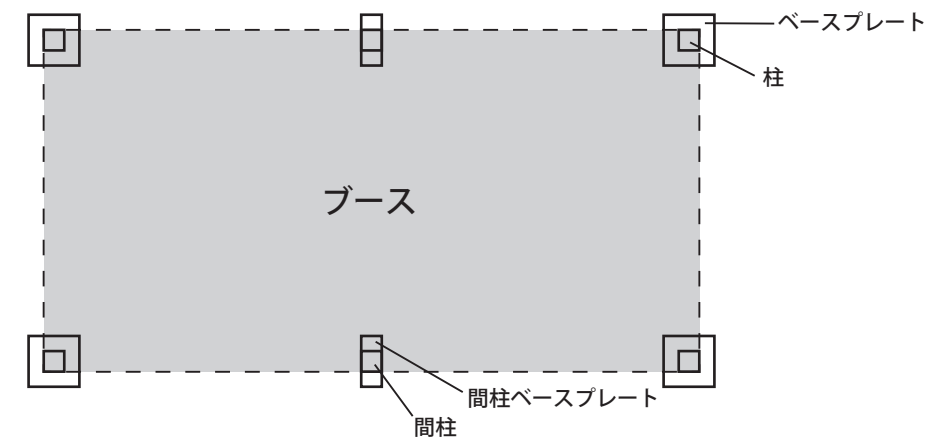

2 柱・つなぎ材（間口方向・上部）の組立

柱のプレートとつなぎ材（間口方向・上部）のプレートをボルトで接続する。
※連結部は、柱のプレートよりつなぎ材のプレートがブースの内側に位置するようにします。

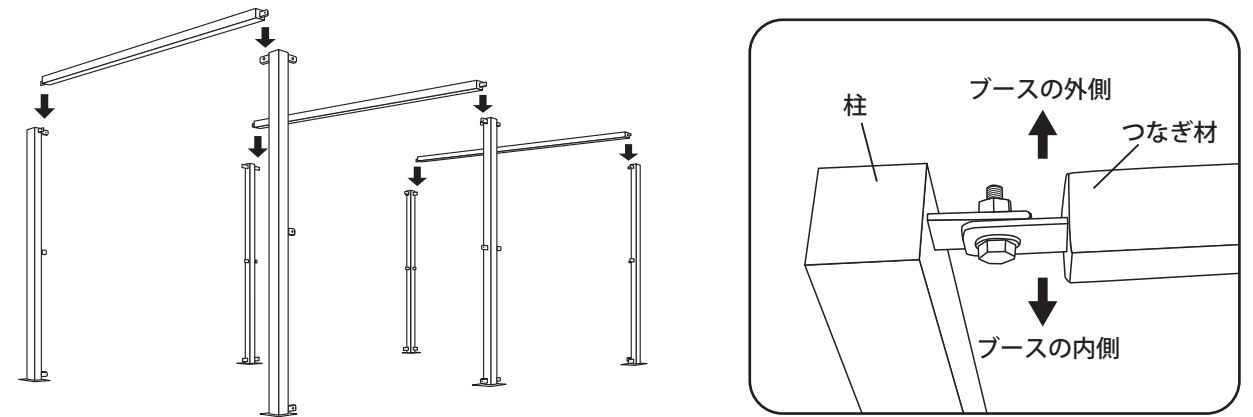

3 つなぎ材（奥行方向・上部）の取付

柱同士をつなぎ材（奥行方向・上部）で接続する。
※連結部は、柱のプレートよりつなぎ材のプレートがブースの内側に位置するようにします。

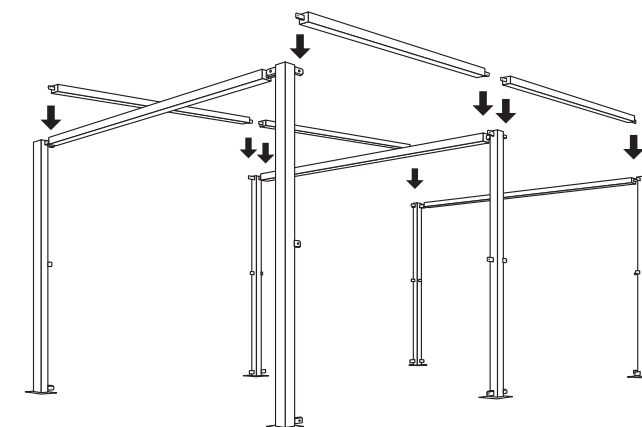

組み立て手順

4 脚部のつなぎ材の取付

脚部のつなぎ材を間口方向・奥行方向ともに取り付ける。

※連結部は、柱のプレートよりつなぎ材のプレートがブースの内側に位置するようにします。

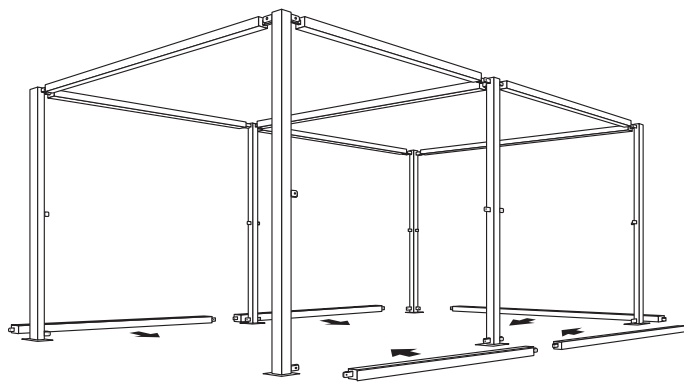

5 中間部のつなぎ材の取付

中間部のつなぎ材を間口方向・奥行方向ともに取り付ける。

※連結部は、柱のプレートよりつなぎ材のプレートがブースの内側に位置するようにします。

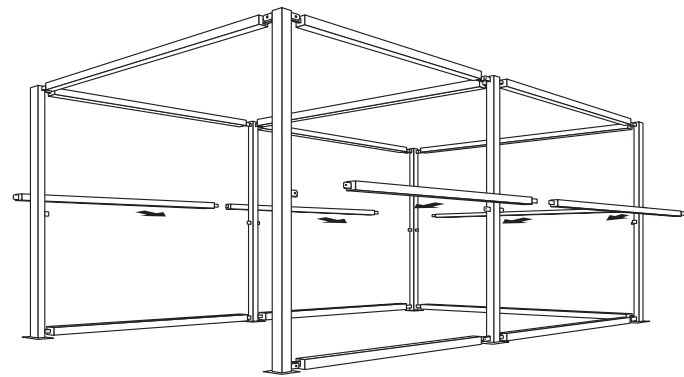

鉄骨は配送時や組立時にキズがついたり、塗装がはがれることがあります。その際は同梱のタッチアップ塗料を付属の刷毛等で塗布し、補修してください。

6 火打ち材の取付

天井部に火打ち材をビスで取り付ける。

※火打ち材の位置や数はブースの形状・サイズによって異なります。発注時の図面をご参照の上、取付してください。

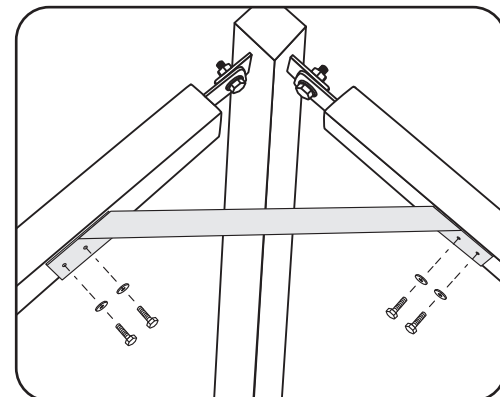
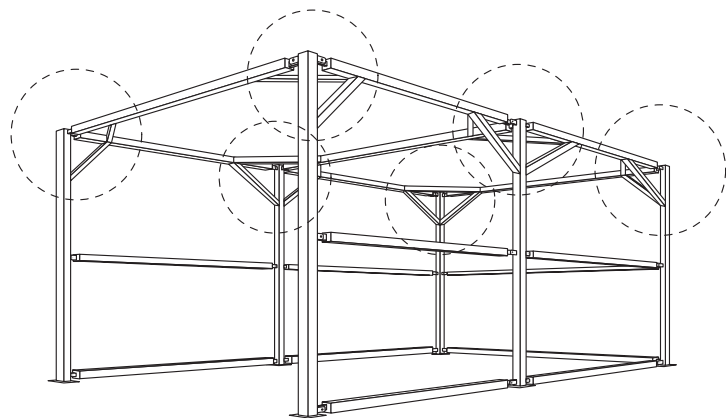

組み立て手順

7 シートの取付（側面・天井）

柱・つなぎ材にマジックテープを貼り、シートのマジックテープと貼り合わせる。シートを貼った上からビスで固定する。

※シートはブース外形よりも少し小さく製作しています。軽くひっぱりながら貼付してください。

※ビスは 300~400mm ピッチ程度の間隔で打ってください。

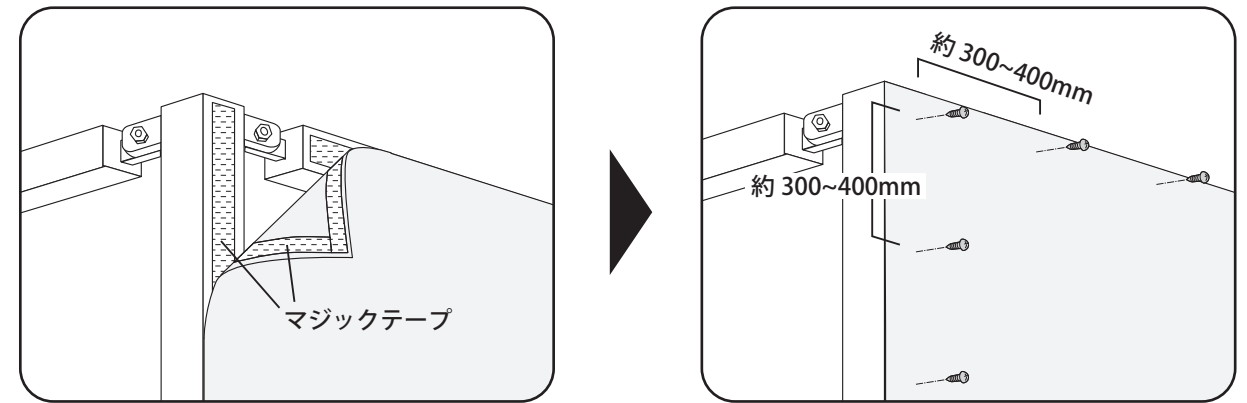

6 カーテン等の取付（オプション）

開口部のオプションを選択された場合、カーテンレール等を開口部のつなぎ材（上部）に取り付け、カーテン等を取り付ける。

※詳細は「ブラケットの取付説明書」をご参照ください。

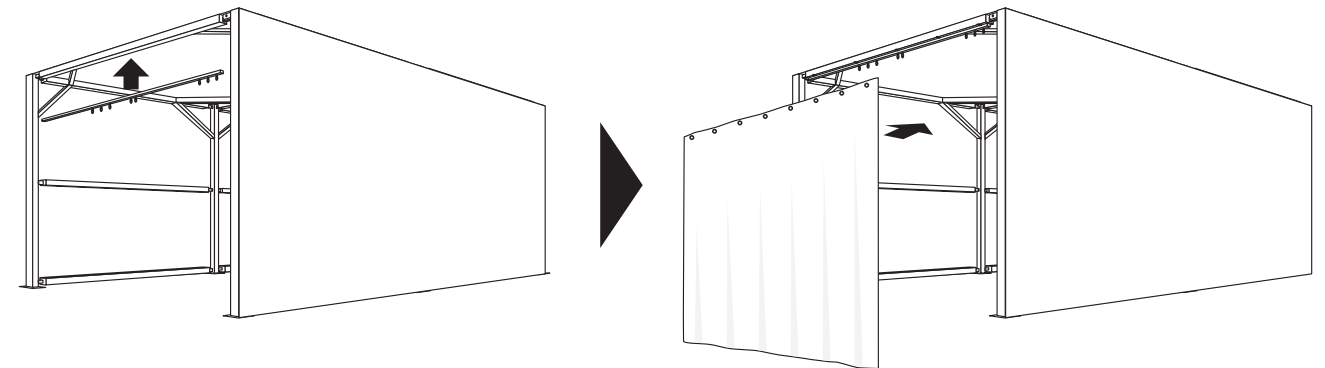

完成

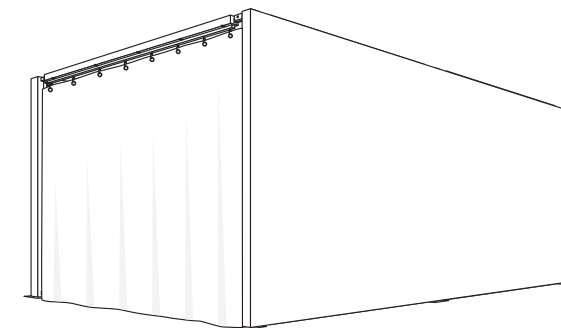

ビニプロ.com
産業繊維・資材のオーダー製作

TEL : 0120-441-723 FAX : 052-766-6960
MAIL : info@vinypro.com
https://vinypro.com/

運営会社 株式会社チームライク カスタマーセンター

