

【組立説明書】 かんたんネット・ゲージセット (5面体 Mサイズ)



- この度はビニプロ製品をお買い上げいただき、ありがとうございます。
- 製品を組み立てる前にこの組立説明書をよくお読みの上、正しく取り付けてください。
- 組立・取付作業は安全に留意し、2名以上で行ってください。
- 組立説明書は3m×6m×3mサイズの図になります。実際の商品のサイズとは異なる場合があります。
- 強風時、積雪時はネットをフレームからはずし、降ろしてください。

部材

●パイプ



	パイプ長 (mm)	本数	備考
横幅 (W) 方向用パイプ	横幅 (W) - 104mm	5本	上部フレーム、下部フレーム
奥行 (L) 方向用パイプ	奥行 (L) ÷ 2 - 87mm	8本	上部フレーム、下部フレーム
高さ (H) 方向用パイプ	高さ (H)	6本	柱フレーム
補強用パイプ	1,000mm	12本	補強パイプ

●ジョイント3種類

①NSJ-2 8個



②NSJ-4 2個



③NSJ-3 2個



④NSJ-7 24個



●ゲージ用ネット



※納品時はこのように束ねられています。

●キャップ 12個



道具

●ハサミ



●ライター



●メジャー



●脚立 (6尺以上)



※ご注文サイズに合わせてご用意ください。

●六角レンチ (5mm)



※セットに付属しています。

全体図

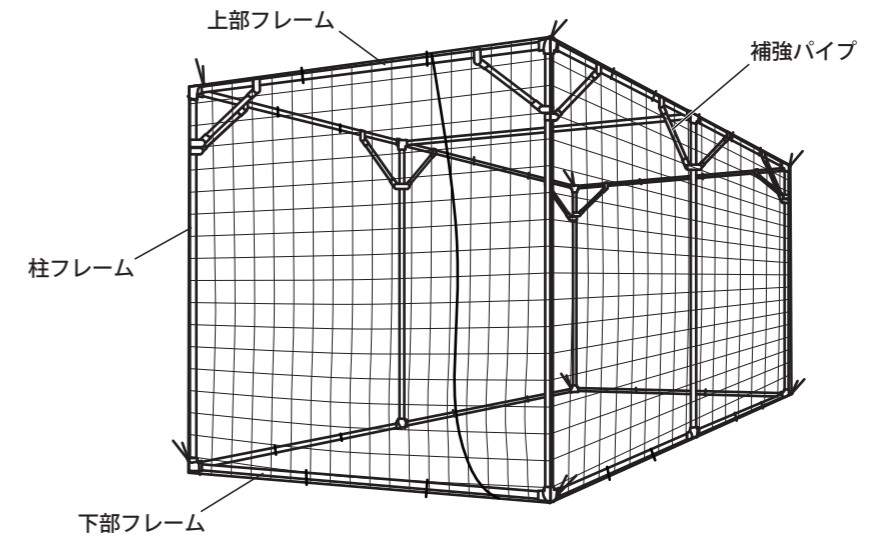

組み立て手順

フレームの組立

1 下部フレームを組み立てる

横幅方向用パイプ2本と奥行方向用パイプ4本を使って下部フレームを図のように配置し、①②のジョイントで仮止めする。
※ボルトを締める際は付属の六角レンチを使用してください。

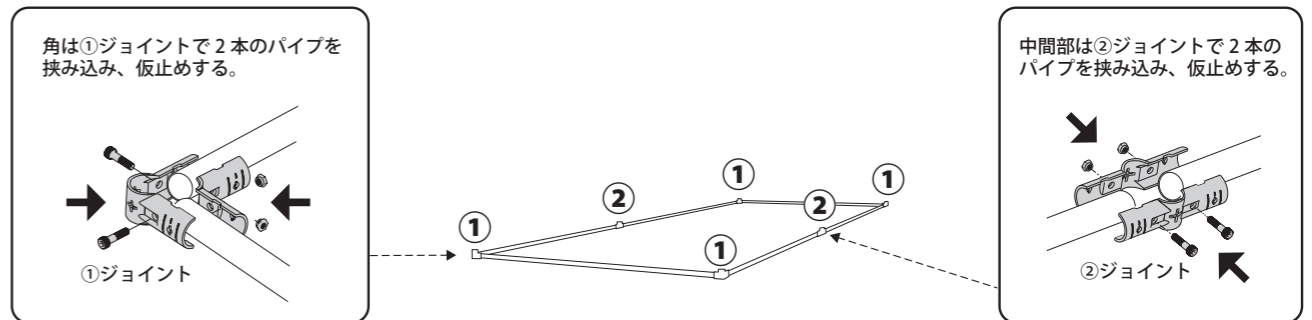

2 柱フレームを取り付ける

高さ方向用パイプ6本の両端にキャップを取り付け、柱フレームとする。
1で組み立てたフレームの各ジョイント部分に柱フレームを差し込み、ボルトを締めて固定する。

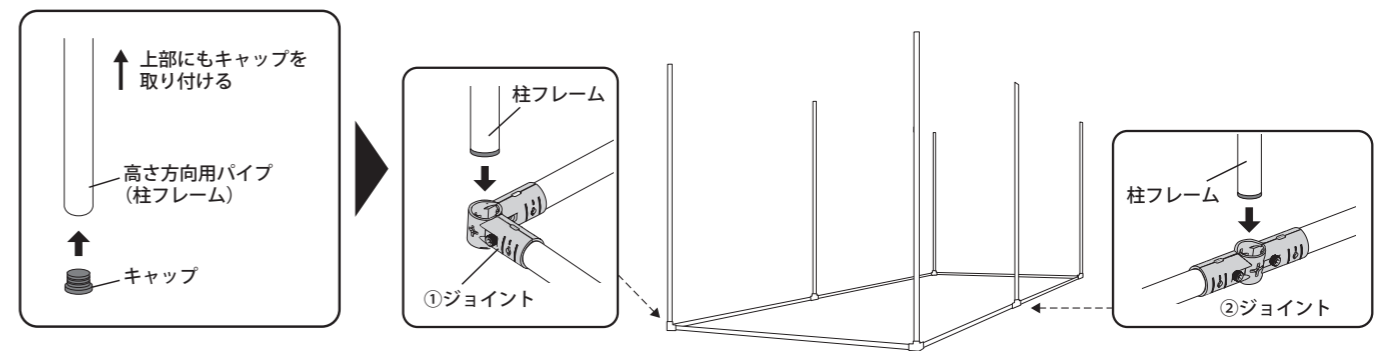

組み立て手順

3 上部フレームを取り付ける

各柱の上部に①③のジョイントを仮止めし、横幅方向用パイプ3本と奥行方向用パイプ4本（上部フレーム）を差し込み、上部フレームが落ちない程度に再度仮止めする。
上部フレームの仮止めがすべて完了したら、各ジョイントを本締めする。

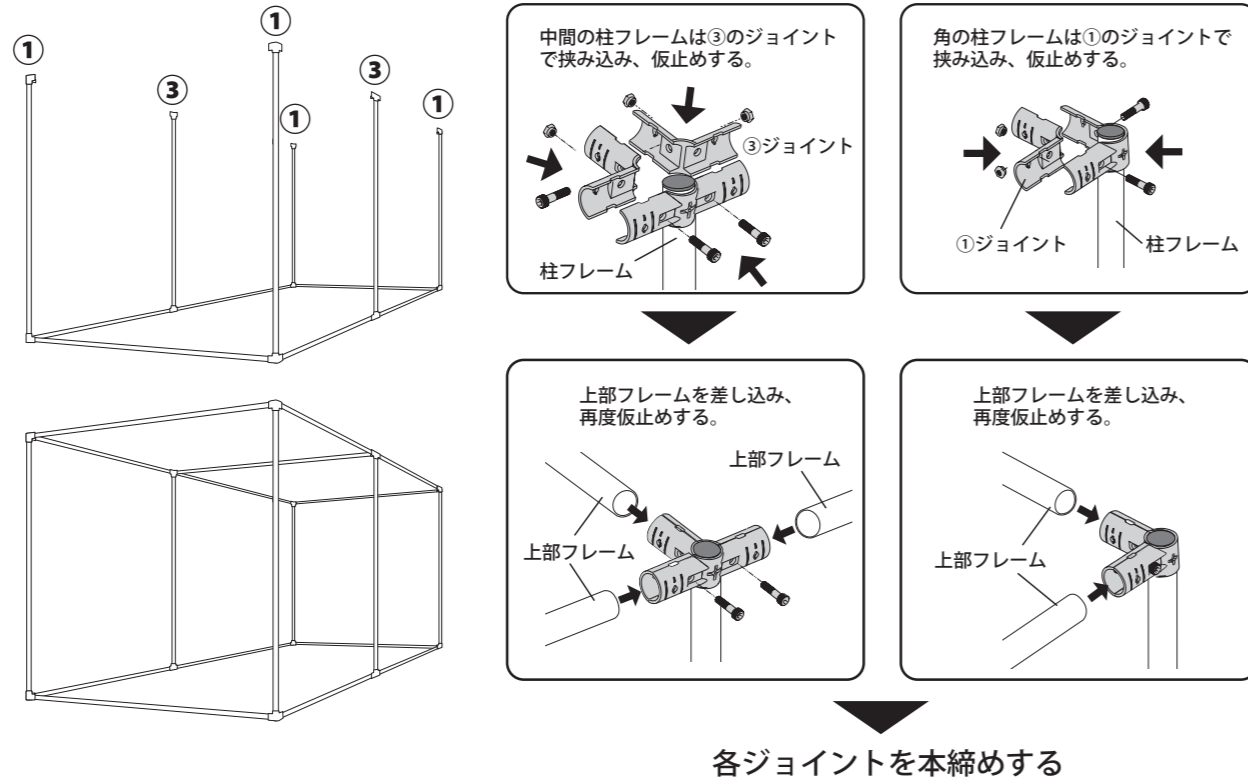

4 補強用パイプを取り付ける

補強パイプの両端に④ジョイントのB部分を取り付け、A部分で上部フレームに仮止めする。
補強パイプのもう一方の端を、④ジョイントA部分で柱フレームにも仮止めする。
補強パイプが45度になるように位置を調整し、ジョイントを本締めして固定する。
※補強パイプは12箇所に取り付ける（フレーム完成図参照）
※1つの柱パイプに2本の補強パイプを取り付ける際は、右下図のように上下にずらして取り付けてください。

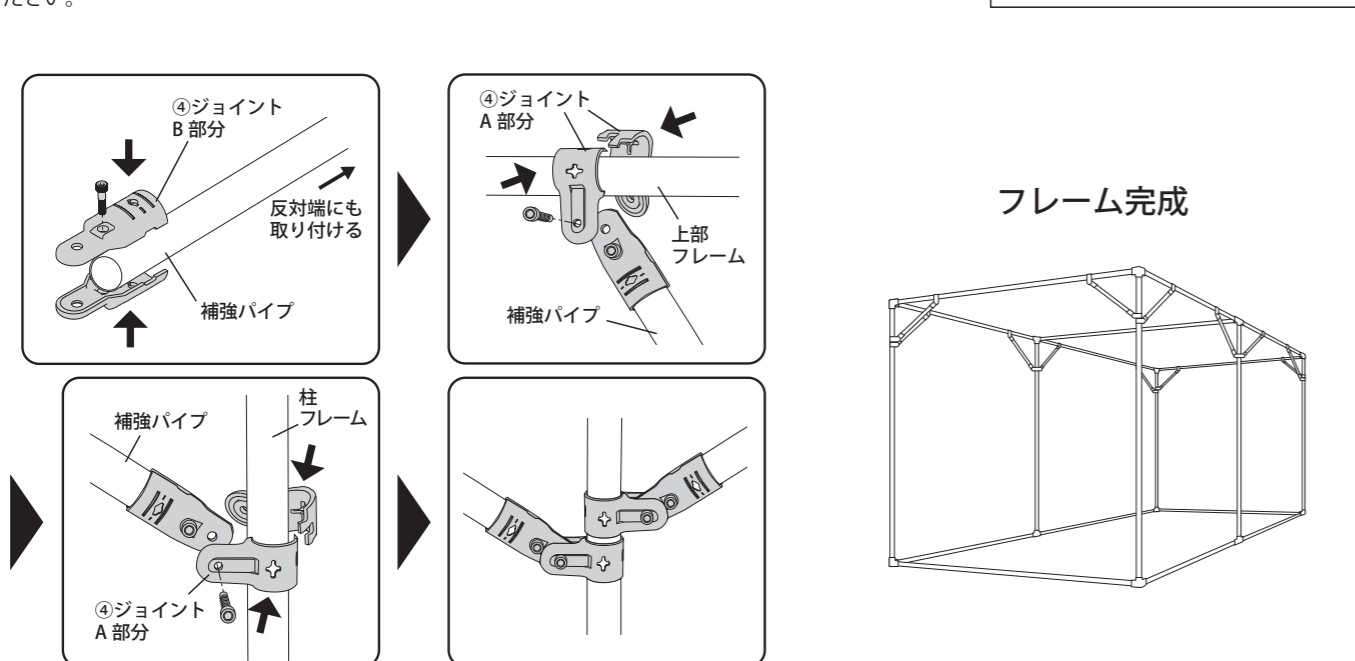

組み立て手順

ネットの取付

1 ネットのクセをとる

ネットの鈍角と鈍角（対角線上）を外側に引っ張り、クセをとる。

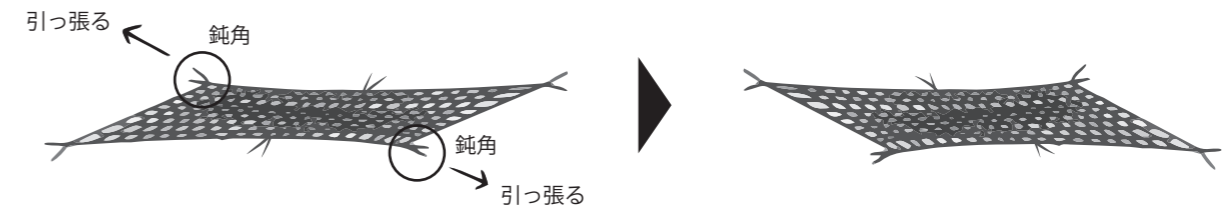

2 ネットを被せる

商品に取り付けられた手棒ロープを目印に、フレームの外側にネットを被せる。
※ネットを被せる際にはネットの入口の位置にご注意ください。

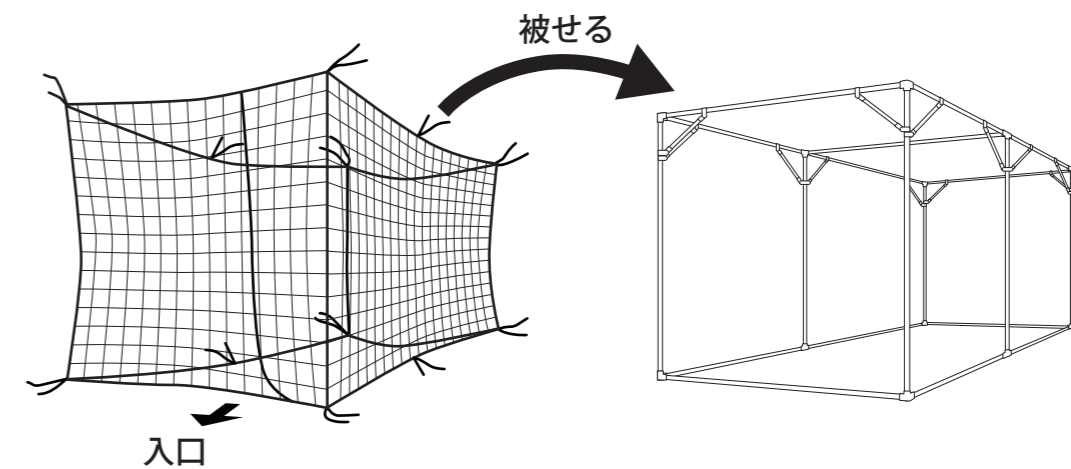

3 手棒ロープで固定する

ゲージ用ネットを手棒ロープでフレームのジョイント部（12ヶ所）に固定する。
※1つの角に対し2辺を固定するとネットがズレません。

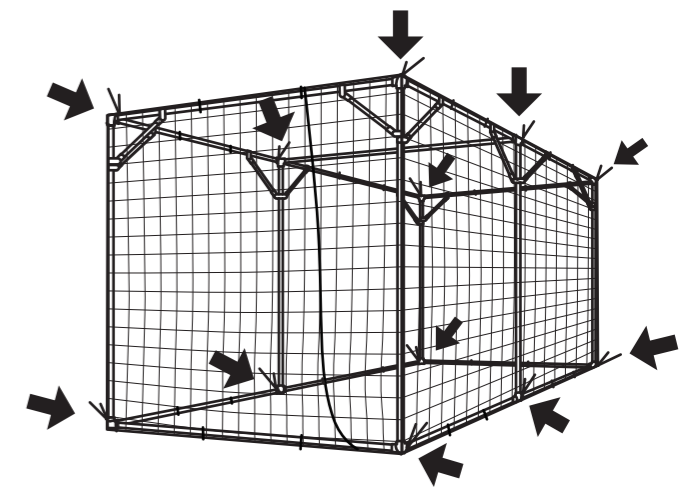

4 設置場所・環境によっては、安全のためロープ、ウェイト、ペグなど（オプション）を用いて固定してください。

ビニプロ.com
産業繊維・資材のオーダー製作

TEL : 0120-441-723 FAX : 052-766-6960
MAIL : info@vinypro.com
https://vinypro.com/

運営会社 株式会社チームライク カスタマーセンター