

(3) コンクリートに取付ける場合

Aタイプ下付け

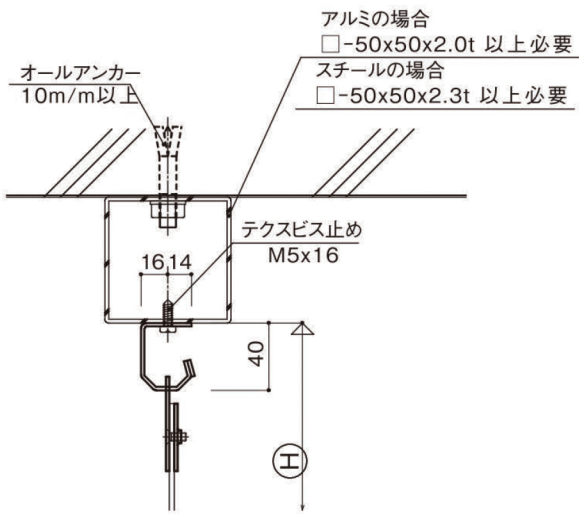

Aタイプ側面付け

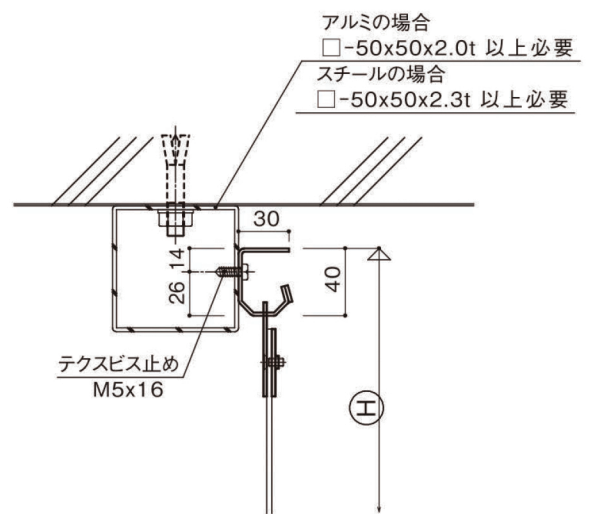

(3) コンクリートに取付ける場合

単位 (mm)

B型フレーム下付け (75mm幅)

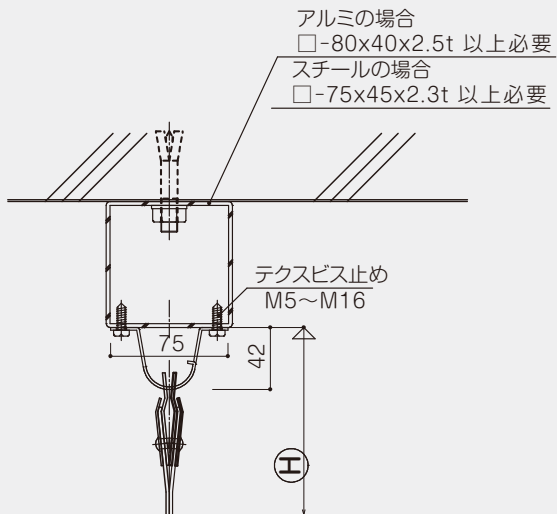

B型フレーム側面付け (75mm幅)

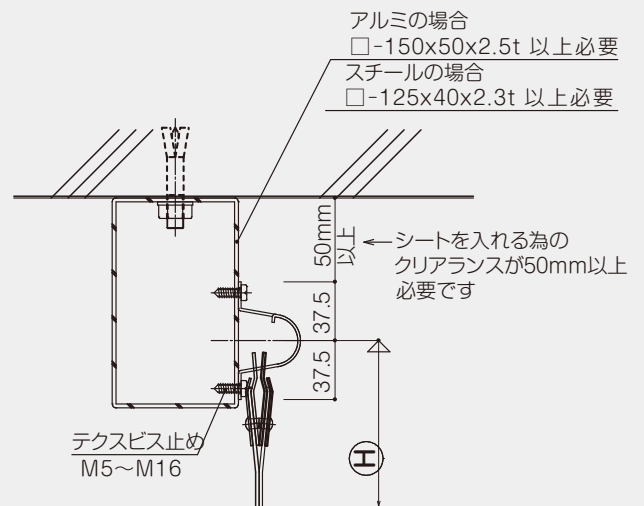

B型ミニフレーム下付け (45mm幅)

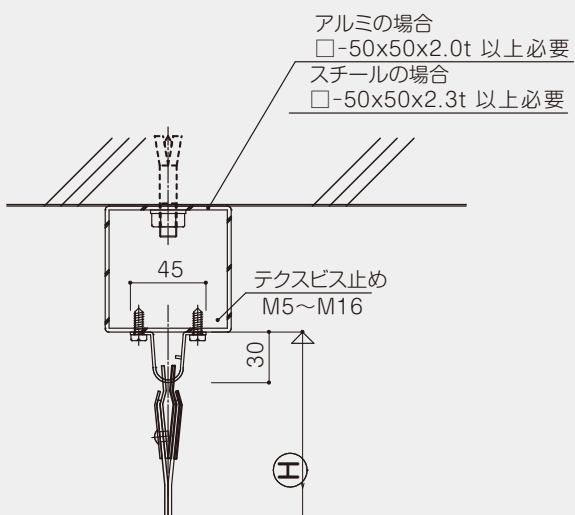

B型ミニフレーム側面付け (45mm幅)

